

BT2045 Classic

Marcador multideporte exterior.



Pupitre Pocket



Fútbol playa



Volley playa



El campo de hockey



Fútbol



Rugby

Características generales

- Pantalla cronómetro y anota 45 cm.
- Tecnología con LED SMD de alta luminosidad.
- Ajuste de la luminosidad desde el pupitre de mando con posibilidad de cambio durante el partido.
- Comunicación por cable o vía radio HF 868 MHz.
- Electrónico tropicalizado.

Certificaciones y conformidad

- IR&TTE (radio).
- Marcado CE.
- Compatibilidad electromagnética (CEM).
- Baja tensión.

BT2045 Classic

Pantalla

BT2045 Classic	Número de dígitos	Altura dígitos	Color dígitos
• Cronómetros o hora o temperatura.....	4	45 cm	Rojo
• Marcador (0 a 99).....	2 por equipo	45 cm	Rojo

Características técnicas

	Dimensiones L x A x F (mm)	Peso	Construcción	Índice de protección	Distancia óptima de visión	Ángulo de visión
BT2045 Classic	2400 x 1382 x 84,5	57 kg	Caja de aluminio con panel de cristal frontal de protección	IP54 IK07	200 m	160°
	Alimentación	Consumo	Protección eléctrica	Temperaturas de funcionamiento		
BT2045 Classic	100-240 VAC	139W	Disyuntor 16 A	-20° a 50°C		
	Alimentación	Comunicación Consola > marcador		Uso		
Pupitre Pocket	2 x 1.5V baterías	Radio HF		Interior o exterior		

Referencias

- 915 152..... BT2045 Classic (Pocket no incluidos).
- 915 222..... BT2045 Classic (Pocket incluidos).
- 915 181..... Panel publicitario vacío.
- 915 184..... Panel publicitario periférico vacío.
- Soporte..... vea con BODET.

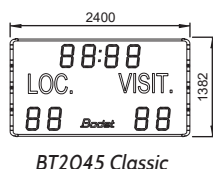

BT2045 Classic

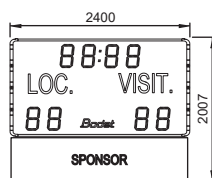

BT2045 Classic + panel publicitario



BT2045 Classic + panel publicitario periférico

Opciones soporte

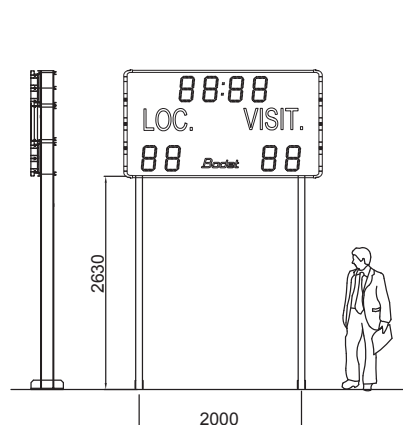

Soporte
BT2045 Classic

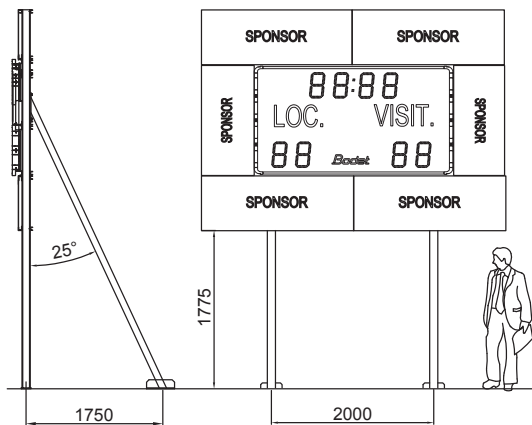

Soporte
BT2045 Classic + panel publicitario periférico

Pupitre Pocket

Pupitre pocket multideportes para la gama BT2000 y BTX6000.



Características generales

- Comunicación vía radio HF 868 MHz.
- Pupitre multideportes.
- Uso exterior.
- Pupitre alimentado por baterías 1,5V LR6 (incluido).

Funciones de las teclas

- 1 Visualización hora o partido.
- 2 Pone en marcha/detiene el cronómetro - Enciende el pupitre.
- 3 Ajuste la luminosidad del marcador.
- 4 Activación o desactivación inmediata de la bocina.
- 5 Reset cronómetro.
- 6 Validación de un parámetro y inicio de un nuevo partido.
- 7 Parámetro siguiente o adición de un segundo durante el partido.
- 8 Menú precedente o retiro de un minuto durante el partido o atribución de un tiempo muerto.
- 9 Menú siguiente o adición de un minuto durante el partido o atribución de un tiempo muerto.
- 10 Parámetro precedente o retiro de un segundo durante el partido.
- 11 11' Tanteo +1 punto por equipo LOC/VIS.
- 12 12' Tanteo -1 punto por equipo LOC/VIS.

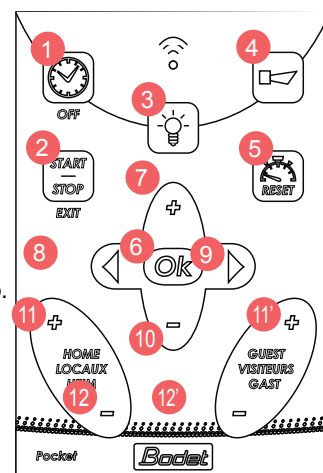

Ref.: 642G55 04/16

Pupitre Pocket

Referencias

- 915 160..... Pupitre pocket

Dimensiones en mm

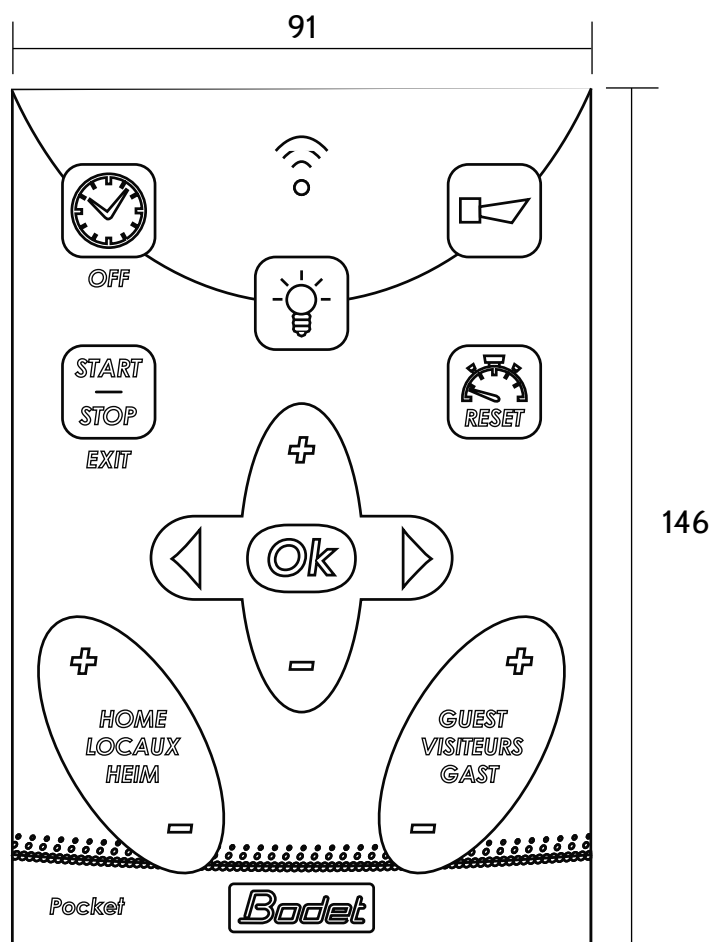

- Fijar el cajón sobre los 2 postes con las 6 bridas y las varillas roscadas (A).
- Proceder al cableado eléctrico (ver §VI - C)

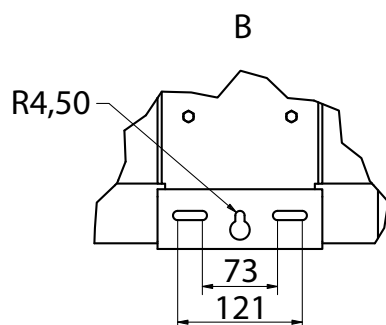
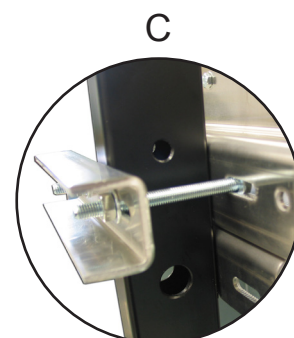
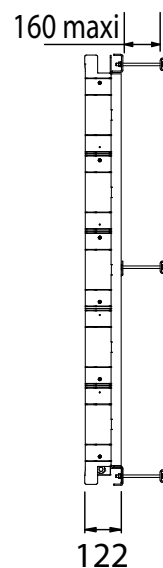
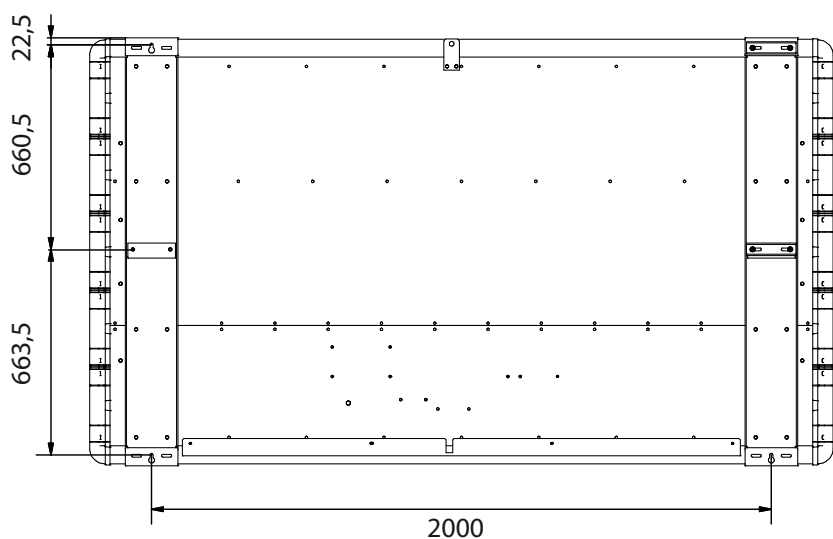
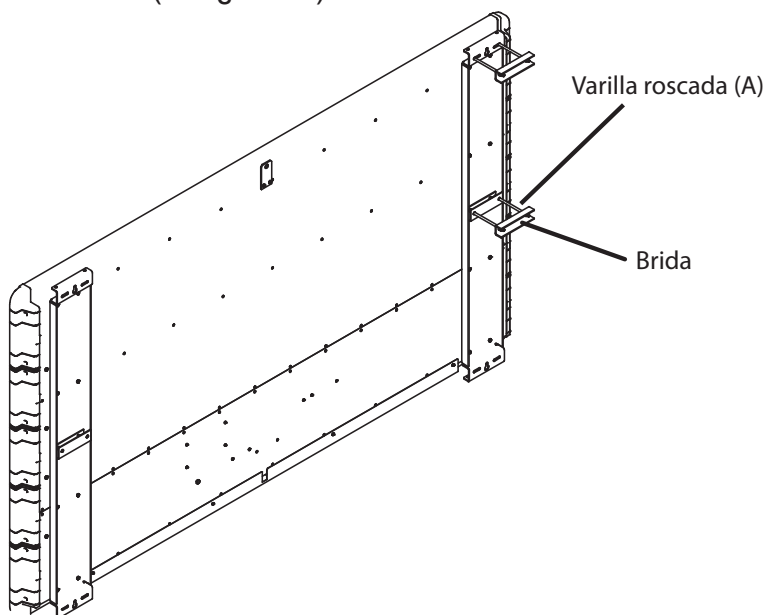

Orificios oblongos para fijación a la pared con tacos y tornillos Ø8

Nota : para una fijación a la pared utilizar los orificios oblongos (B).